

ERDÉSZETI BOZÓTVÁGÓK

UMM/DT

Erdészeti bozótvágó TLT traktorokhoz fix kalapácsos rotorral.

Az UMM/DT egy professzionális erdészeti bozótvágó fix vídia betétes kalapácsokkal. Képes akár 30 cm átmérőjű fákat is összeaprítani. Ez az adapter ideális eszköze az évek óta elhagyott erdők és legelők megtisztítására.

gép vázat teljesen újratervezték, így a gép jobban manőverezhetőbbé válik meredek lejtőkön és extrém körülmények között is tökéletesen dolgozik.



Telefon: +36/20-9-256-305
email: hunduna@hunduna.hu, hunduna@hunduna.eu
web: www.hunduna.hu, www.hunduna.eu

Ez a modell alapfelszereltségként tartalmazza az új Spike PRO ellen késeket, opcionálisan pedig kérehetik az új hidrodinamikus csuklókat. Az UMM/DT cserélhető Hardox® antiware lemezekkel is rendelkezik acél, új központi zsírzórendszer és döntőkerete Ripper gereblyékkel.



Alfa-Gép Kft.
H-5600 Békéscsaba Szarvasi út 84.
Viczián Ádám +36 30 99 88201
Web: www.alfa-gep.hu E-mail: info@alfa-gep.hu



160-240 LE



Ø 30 cm max

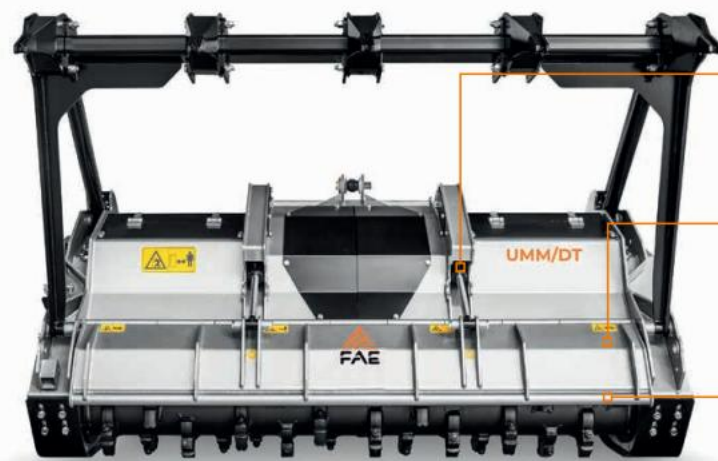

Hengervédelem az aprító henger károsodásának elkerülése érdekében

A megerősített hidraulikus ajtó burkolat finomabb mulcs keletkezik és hosszabb élettartam

Kovácsolt és edzett cserélhető ellenkések a leghosszabb élettartam érdekében, miközben finomabb összeaprított anyagot biztosít



A kardántengely/hajtómű Z stílusú önbeálló rendszere segít megtartani a megfelelő működési szöveget a kardántengely és az erőleadó tengely között

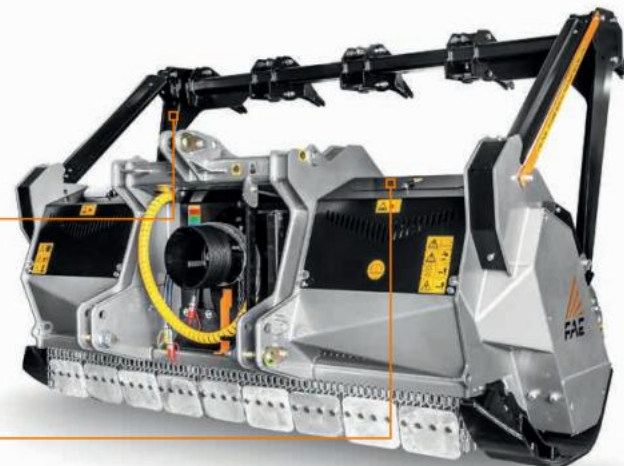

Központi zsírzó könnyű karbantartást tesz lehetővé

FŐ OPCIÓK



W típusú önbeálló szerkezet a TLT hajtótengely/hajtómű között lehetővé teszi, hogy a bozótvágó több szögben dolgozzon anélkül, hogy károsítaná a TLT-t



Szabványos hidraulikus tengelykapcsolós sebességváltó védi a sebességváltót a TLT bekapcsolásakor a sima indítás érdekében és javítja a gép teljesítményét



A mechanikus/hidraulikus döntőkeret ami eltolja a fákat és bozótot az aprító rotor felé



A döntőkeret hasító csőre az álló fák és bokrok aprító irányba tereléséhez

ALAPFELSZERELÉS

Hidraulikus hátsó ajtó nyitó	Sebességváltó szabadonfutóval
Zárt géptest	Kardántengely bütykös tengelykapcsolóval
Központi kenőagy	Csavarozott forgórész tengelyek (kovácsolt acélból)
A keretbe integrált hidraulika tömlők	Hidraulikus felső lengőkar
Hengervédelem	A kardántengely/hajtómű Z stílusú önbeálló rendszere
Kétsoros védőláncok	Cserélhető csavarral a spike PRO ellenkés
meghajtása ékszíjakkal	Állítható csúszótalpak
Kitámasztó szervizláb	

OPCIÓK

Csavarozható láncvédő lemezek	Speciális földalatti munkákhoz csúszótalpak
Hidraulikus tengelykapcsoló sebességváltó	Mechanikus döntőkeret
Többféle kalapács lehetőség	Hidraulikus döntőkeret
W típusú önbeálló szerkezet a TLT hajtótengely/hajtómű között	Hasító csőr döntőkerethez

MODELL	UMM/DT 200	UMM/DT 225	UMM/DT 250
traktor (LE)	160-240	170-240	180-240
TLT (rpm)	1000	1000	1000
Munkaszélesség (mm)	2070	2310	2550
Teljes szélesség (mm)	2464	2704	2944
Súly (kg)	2230	2480	2550
Rotor átmérő (mm)	500	500	500
Max aprítási átmérő (mm)	300	300	300
fogak száma C/3+C/3/SS típus	42+2	46+2	52+2
I+C/3/SS típus	58+2	66+2	74+2

Az adatok szabványos gépre vonatkoznak. A katalógusban szereplő műszaki adatok előzetes figyelmeztetés nélkül változhatnak.

C TÍPUSÚ ROTOR



C/3

(alapértelmezett)



C/3/HD

opció



BL-PENGE

(opció - adapter szükséges)



K / 3

opció

I TÍPUSÚ ROTOR



I

opció



C/3/SS

(oldalsó kalapács)