

UMH / S - UMH / S / HP



Telefon: +36/20-9-256-305
 email: hunduna@hunduna.hu, hunduna@hunduna.eu
 web: www.hunduna.hu, www.hunduna.eu

Erdészeti bozótvágó TLT traktorokhoz fix fogas rotorral.

Az UMH a FAE gépgyártó egyik legnagyobb professzionális modellje. A csúcskategóriás traktorokhoz szerelhető professzionális erdészeti bozótvágó. 45 cm átmérőjű fákhoz és a munka mélységben is a 8-10 cm elérhető az állítható csúszótalppal. A nagyobb lóerős traktorokhoz tervezték. A hidrodinamikus csatlakozások a gyors csatlakozást és a Spike Pro ellenkések rendkívül szép teljesítményt és nagy termelékenységet garantálnak.

Az új, megoldással egy teljesen zárt kétrétegű „porálló” csapágy ház ad biztonságot a szennyeződésekkel szemben. A munka és a gépkezelő maximális biztonságát szolgálja. A rotor nagy átmérője és az új Spike Pro ellenkések kiváló homogén aprítási eredményeket biztosítanak. A FAE páratlan mérnöki szakértelmével garantálja a folyamatos kiváló munka végzést. Az UMH/S/HP egy nagyon megbízható adapter és maximális megtérülést biztosít az ön befektetésének.



Alfa-Gép Kft.
 H-5600 Békéscsaba Szarvasi út 84.
 Viczián Ádám +36 30 99 88201
 Web: www.alfa-gep.hu E-mail: info@alfa-gep.hu



240-500 LE



Ø 45 cm max



Spike Control Pro koptató kések eloszlásuk sokkal finomabb aprítási eredményt ad



Központi zsírzó a könnyebb karbantartás érdekében

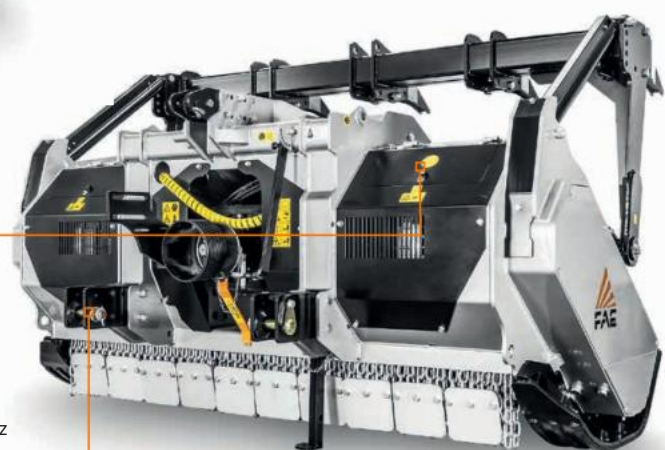

Az állítható, meghosszabbított 3 pont csatlakozó tökéletesen illeszkedik minden típusú traktorhoz

FŐ OPCIÓK



A W típusú önbeálló szerkezet a TLT hajtótengely/hajtómű között lehetővé teszi, hogy a mulcsozó több szögben dolgozzon anélkül, hogy károsítaná a TLT-t



A mechanikus/hidraulikus döntőkeret elvezeti és eltolja az anyagot az aprító rotor irányába



Kiegészítő fogak a döntőkerethez amik segítenek az álló anyagok aprító rotor felé irányításában a munka közben



Szabványos hidraulikus tengelykapcsolós sebességváltó védi a sebességváltót a TLT bekapcsolásakor a sima indítás érdekében és javítja a gép teljesítményét

ALAPFELSZERELÉS

Hidraulikus hátsó ajtó nyitó,	a hajtómű olajhűtő rendszerrel (UMH/S/HP)
Belső kopásgátló bevonatú FCP lemezek (UMH/S)	TLT tengely
Állítható meghosszabbított 3 pontos csatlakozó,	Bütykös tengelykapcsoló az oldalsó TLT-n (UMH/S)
Zárt gépház	Csavarozott forgórész tengelyek (kovácsolt acélból)
Központi zsírzó	Hidraulikus felső lengőkar
A keretbe integrált hidraulika tömlők	A kardántengely/hajtómű Z stílusú önbeálló rendszere
Hengervédelem	Kovácsolt és edzett cserélhető ellenkések (UMH/S)
Csavarozott védőláncok	Harmadik sor cserélhető kovácsolt és edzett ellenkés (UMH/S)
Ékszíjas meghajtás (UMH/S)	Cserélhető, csavarozott tüskés PRO ellenkés (UMH/S/HP)
Poly-Chain® ékszíjas sebességváltó (UMH/S/HP)	Állítható csúszótalpak
Hidraulikus tengelykapcsolós sebességváltó (UMH/S/HP)	Kitámasztó szervizláb
Kardán szabadonfutóval	

OPCIÓK

Csavarozható lánc védőlemezek	Speciális földalatti csúszótalpak
Hidraulikus tengelykapcsolós sebességváltó (UMH/S)	Mechanikus védőkeret
Többféle kalapács használható	Hidraulikus védőkeret
W típusú önbeálló szerkezet a TLT hajtótengely/hajtómű között	Extra hasító a védőkerethez
Cserélhető, csavarozott tüskés ellenkés (UMH/S)	

MODELL	UMH / S 225	UMH / S 250	UMH / S / HP 225	UMH / S / HP 250
Traktor (LE)	240-400	250-400	350-500	350-500
TLT (rpm)	1000	1000	1000	1000
Munkaszélesség (mm)	2320	2560	2320	2560
Teljes szélesség (mm)	2820	3060	2760	3000
Súly, beleértve a C/3 típusú rotort (kg)	4050	4290	5100	5200
A/3 típusú (kg)	4360	4510	5400	5500
Rotor átmérő (mm)	680	680	680	680
Max aprítási átmérő (mm)	400	400	450	450
Kalapácsok száma DB A/3+MH típusú	88+2	96+2	88+2	96+2
C/3+C/3/SS típus	54+2	60+2	54+2	60+2

Az adatok szabványos gépre vonatkoznak. A katalógusban szereplő műszaki adatok előzetes figyelmeztetés nélkül változhatnak.

A ROTOR TÍPUS



A/3

(alapértelmezett)



A/3/HD

opció



MH

(oldalsó kalapács)



C/3

(alapértelmezett)



C/3/HD

opció



K / 3

opció



C/3/SS

(oldalsó kalapács)

C TÍPUSÚ ROTOR